

Vorbau-Rollläden

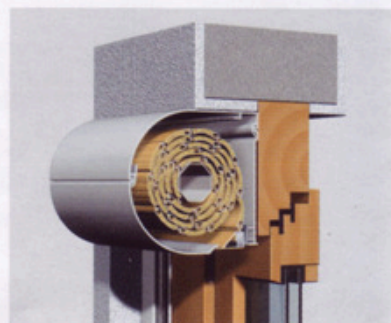

Sonne. Licht. WAREMA.

Besonderheiten

WAREMA Vorbau-Rollladen

- Dreikant-Endschiene für den flächenbündigen Abschluss
- Individuelle Kastenform
- Modernes Design zur individuellen Fassadengestaltung
- Alu-Teile nach RAL
- Standard-Ausführung als preisgünstige Alternative

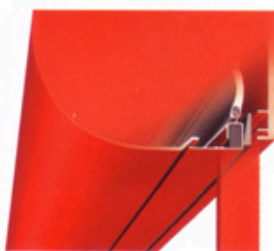

Kastendetail mit Dreikant-Endschiene



A 08 A 36 A 44 A 53 S 37 K 36



Vorbau-Rollladen

Standard-Vorbau-Rollladen

| | Vorbau-Rollladen FR 11 | Halbrund-Rollladen FR 31 | Vorbau-Einputz- Rollladen FR 41 | Standard-Vorbau- Rollladen FR 10 | Standard-Halbrund- Rollladen FR 30 |
|--|---|-----------------------------|------------------------------------|---|---------------------------------------|
| Kastengrößen | 6 | 3 | 2 | 4 | 3 |
| | Je nach Panzer maximal | | | | |
| Max. Breite | 350 cm | 350 cm | 300 cm | 300 cm | 300 cm |
| Max. Höhe | 350 cm | 320 cm | 280 cm | 280 cm | 300 cm |
| Max. Fläche | 10 m ² | 8 m ² | 7 m ² | 7 m ² | 7 m ² |
| Panzerfarben | | | | | |
| A 08 | 6 | - | - | - | - |
| A 36 | 19 | 19 | 19 | 7 | 7 |
| A 44 | 15 | 15 | 15 | 7 | 7 |
| A 53 | 15 | 15 | 15 | - | - |
| S 37 | nach RAL-Farbkarte | nach RAL-Farbkarte | nach RAL-Farbkarte | - | - |
| K 36 | 9 | 9 | 9 | 5 | 5 |
| V 36 | 5 | 5 | 5 | 5 | 5 |
| Bedienung | Schnurzug, Gurtzug/Gurtzuggetriebe, Kurbel, Motor | | | | |
| Farben für Kasten, Führungsschienen, Endschiene | nach RAL-Farbkarte | nach RAL-Farbkarte | nach RAL-Farbkarte | Weiß RAL 9016, grau RAL 7035, braun RAL 8014 | |

Technische Beschreibung und Zubehör

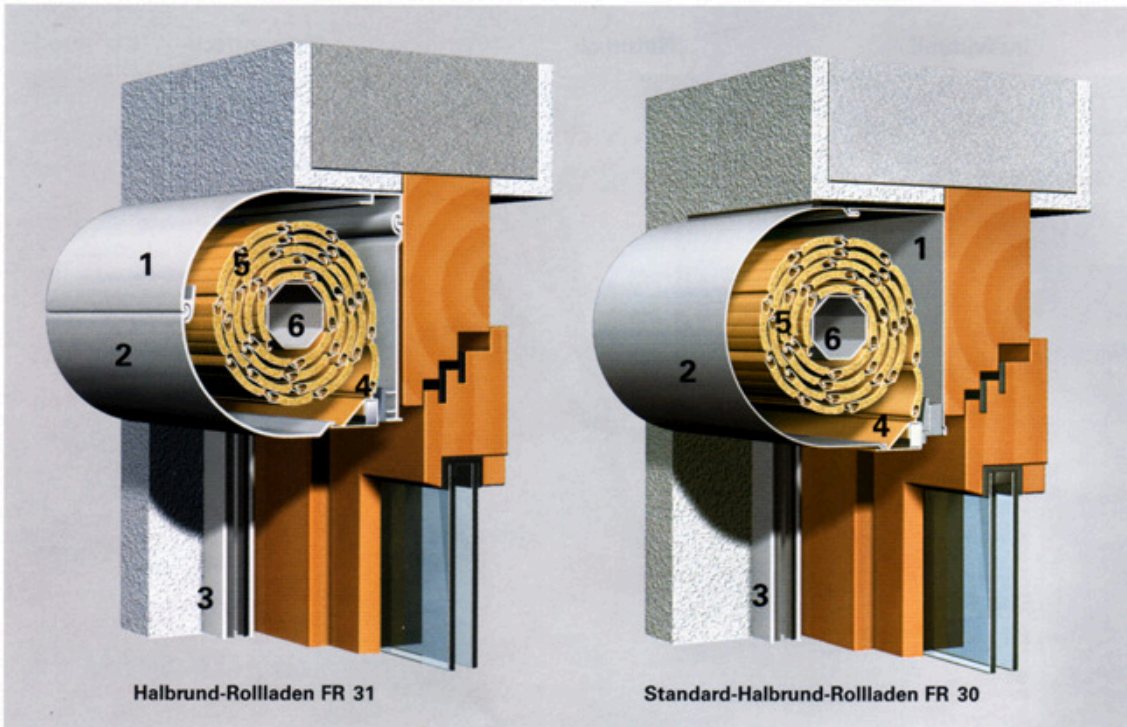

- 1 Blende
- 2 Revisionsdeckel
- 3 Führungsschiene
- 4 Endschiene
- 5 Rollladenpanzer
- 6 Welle

Der WAREMA Vorbau-Rollladen eignet sich für den nachträglichen Einbau. Zum Beispiel dann, wenn eine Sanierung oder Renovierung ansteht. In zunehmendem Maße wird der Vorbau-Rollladen auch im Neubau zur Vermeidung von Wärmebrücken eingesetzt. Vorbau-Rollladen können entweder „unsichtbar“ in die Fassade integriert oder als optisches Highlight zur Gestaltung der Fassade eingesetzt werden. Der Standard-Vorbau-Rollladen stellt durch einen Standard-Aufbau und die eingeschränkte Farbauswahl eine preisgünstige Alternative dar.

Kasten

Der Kasten ist je nach Typ und Kundenwunsch drei- oder vierseitig geschlossen in stranggepresster oder gerollformter/gekanteter Ausführung. Je nach Wunsch kann der Kasten in abgeschrägter, halbrunder oder „unsichtbar“ als eingeputzte Variante ausgeführt werden.

Endschiene

Die außergewöhnliche Dreikant-Endschiene schließt flächenbündig mit dem Rollladenkasten ab. Dadurch wird ein störender Endschieneüberstand vermieden und ein höherer Lichteinfall erzielt. Dieser Vorteil kann bei allen Bedienungsvarianten, auch Motor, genutzt werden.

Führungsschienen

Die Führungsschienen bestehen aus hochwertigem stranggepresstem Aluminium und sind zusätzlich mit einer geräuschdämmenden Kedereinlage ausgestattet.

Rollladenpanzer

Je nach Anwendungsfall kann zwischen Profiltypen in zeitgemäßem Design ausgewählt werden. Bei hohen Stabilitätsanforderungen eignen sich besonders die gerollformten, FCKW-frei ausgeschäumten Aluminiumprofile A 36, A 44, A 53, bzw. das stranggepresste Hohlkammerprofil S 37. Außerdem stehen Kunststoffpanzer in den Profilen K 36 und V 36

sowie das einwandige geräuschgedämpfte Aluminiumprofil A 08 zur Verfügung.

Bedienung

Für die manuelle Bedienung kann zwischen Schnurzug, Gurtzug/Gurtzuggetriebe und Kurbel gewählt werden. Als komfortablere Bedienungsvariante steht ein leistungsstarker 230 Volt-Motor auf Wunsch auch mit integriertem Funkempfänger zur Verfügung.

Das Standard-Vorbau-Rollladen-Programm unterscheidet sich außer in der Farbauswahl in folgenden Punkten:

Kasten

Der Kasten ist vierseitig geschlossen in gerollformter/gekanteter Ausführung. Je nach Wunsch kann der Kasten in abgeschrägter oder runder Variante geliefert werden.

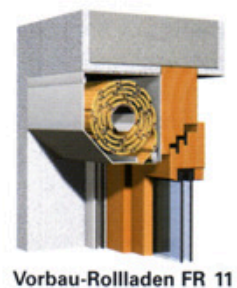

Vorbau-Rollladen FR 11

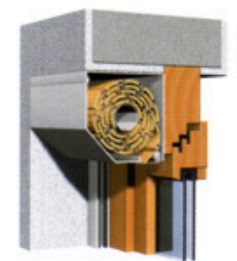

Standard-Vorbau-Rollladen FR 10

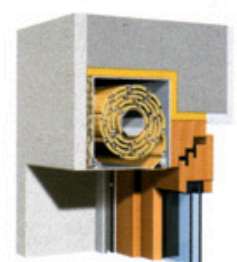

Vorbau-Einputz-Rollladen FR 41

Wohnwelten Rollläden

Modern

Individuell

Natürlich

Romantisch

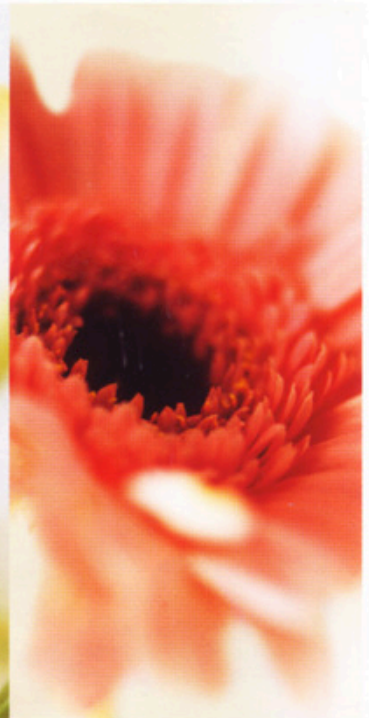

WAREMA Rollladen-Kollektionen stehen für Ästhetik, Geschmack und Stilsicherheit. Durch Farbe und Form integrieren sie sich in die unterschiedlichen Wohnwelten. Aktuelle Trends beeinflussen Materialwahl und Oberflächenstruktur.

Aus vier Wohn- und Lebensstilen können Sie Kombinationen auswählen, die sich ideal in Ihre persönliche Wohnwelt einfügen.

Grenzenlose Auswahl

Kombinieren Sie zu den zeitgemäßen Panzerfarben eine der abgestimmten Farbvor schläge für Kästen, Führungsschienen und Endschiene.

| | Modern | | | | | | Individuell | | | | Natürlich | | | | Romantisch | | | | Mehrpreis RAL-Farben | | |
|------|--------|-----------|-----------|---------------|-------------|----------|---------------|------------------|----------------|--------------|----------------|---------------|-----------|----------|------------|----------------|-----------|-------------|----------------------|------------|---|
| | Weiß | Lichtgrau | Achatgrau | Weißaluminium | Pastellblau | Azurblau | Holz Weißgrau | Holz Grauviolett | Pastellviolett | Perlbrombeer | Holz Beigeoliv | Hellelfenbein | Holz hell | Moosgrün | Hellbeige | Holz Beige-Rot | Purpurrot | Holz Dunkel | | Sepiabraun | |
| A 08 | ● | ● | ● | ● | – | – | – | – | – | – | – | – | – | – | ● | – | – | ● | – | – | |
| A 36 | ● | ● | ● | ● | ● | ● | ● | ● | ● | ● | ● | ● | ● | ● | ● | ● | ● | ● | ● | ● | – |
| A 44 | ● | ● | ● | ● | ● | – | ● | ● | – | – | ● | ● | ● | ● | ● | ● | – | ● | ● | – | |
| A 53 | ● | ● | ● | ● | ● | – | ● | ● | – | – | ● | ● | ● | ● | ● | ● | – | ● | ● | – | |
| S 37 | ● | ● | ● | ● | – | – | – | – | – | – | ● | – | – | – | ● | – | – | – | ● | ● | |
| K 36 | ● | ● | ● | – | ● | – | – | – | – | – | ● | ● | ● | ● | ● | – | – | ● | – | – | |
| V 36 | ● | ● | ● | – | – | – | – | – | – | – | ● | – | – | – | ● | – | – | – | – | – | |
| K 52 | ● | ● | ● | – | – | – | – | – | – | – | – | – | ● | – | ● | – | – | – | – | – | |

Hinweis:

Von den oben genannten Farben sind folgende für die Standardelemente FR 10 / FR 30 lieferbar

Profil A 36 Verkehrsweiß, Lichtgrau, Achatgrau, Weißaluminium, Hellelfenbein, Hellbeige, Sepiabraun

Profil K 36 / V 36 Verkehrsweiß, Lichtgrau, Achatgrau, Hellelfenbein, Hellbeige

Kasten, Führungsschienen, Endschiene RAL 9016 Verkehrsweiß, RAL 7035 Lichtgrau, RAL 8014 Sepiabraun